

**D** **Roxy® BL-Outrunner**

Neuer 14-poliger ROXXY®-BL-Außenläufer-Motor der Baureihe D, mit dreifacher Kugellagerung. Um den Rundlauf und die Präzision zu verbessern, wird in der D-Motorenserie ein drittes, sogenanntes Dünnring-Kugellager eingesetzt. Dies verhindert ein Verwinden der Motorglocke unter Last und sorgt für leichten Motorlauf. Diese Motoren benötigen Bauartbedingt kein Getriebe. Es sind drehmomentstarke Motoren mit hohem Wirkungsgrad über ein weites Leistungsspektrum, welche große Luftschrauben antreiben können.

**Anwendungsbeispiel**

Für Elektrosegler bis ca. 3200 g  
Scale- und Sportmodelle bis ca. 2500 g  
Kunstflug- und 3-D Modelle bis ca. 1800 g

**Einbauhinweise**

- Die Länge der Befestigungsschrauben so wählen, dass der Motor innen nicht beschädigt werden kann. Damit sich die Schrauben nicht ungewollt lösen, sollte Schraubensicherung (Loctite 648) verwendet werden. Die Schraubensicherung darf nicht in die Kugellager laufen.
- Auf freien Lauf der Außenläufer-Glocke achten.
- Keine beschädigten Antriebsschrauben verwenden.
- Darauf achten, dass weder Schmutz, Wasser noch Metallteilchen in das Innere des Motors gelangen können.
- Bei falscher Motorlaufrichtung zwei der drei Reglerverbindungen vertauschen.

**Empfohlene LiPo - Akkus**

ROXXY® Power LiPo-Akkus

**Technische Daten**

| <b>D35-50-06 850 Kv No. 31 4995</b> |                       |
|-------------------------------------|-----------------------|
| Spannung                            | 7-20 Volt / 2-5 LiPo  |
| Drehzahl                            | 850 Umin / V          |
| Laststrom                           | 50 A (5 Min. / 120°C) |
| Laststrom max.                      | 65 A (60 Sek.)        |
| Abmessungen                         | Ø 35 x 50 mm          |
| Gewicht ca.                         | 149 g                 |
| Wellendurchmesser                   | 4 mm                  |

| <b>D35-50-05 1150 Kv No. 31 4996</b> |                       |
|--------------------------------------|-----------------------|
| Spannung                             | 7-20 Volt / 2-5 LiPo  |
| Drehzahl                             | 1150 Umin / V         |
| Laststrom                            | 38 A (5 Min. / 120°C) |
| Laststrom max.                       | 45 A (60 Sek.)        |
| Abmessungen                          | Ø 35 x 50 mm          |
| Gewicht ca.                          | 149 g                 |
| Wellendurchmesser                    | 4 mm                  |

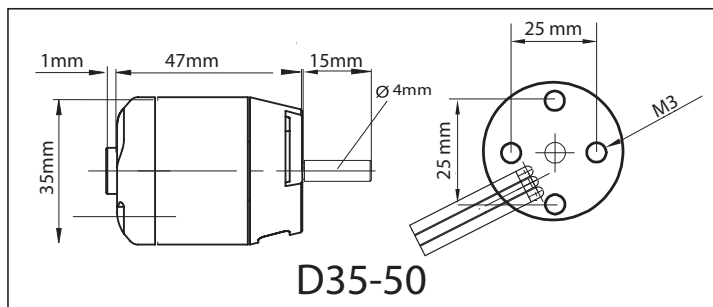

**Geeignete Roxy-BL-Regler**

| Nr.     | Reglertyp | LiPo-Zellenz./ Laststrom (A) |
|---------|-----------|------------------------------|
| 31 8632 | 950-6     | 2-6S / 50A                   |
| 31 8634 | 960-6     | 2-6S / 60A                   |

**Propdatentabelle Nr. 31 4995**

| Spannung (V) | LiPo-Zellen | I <sub>max</sub> (A) (5 min) | Propeller               | Wirkungsgrad (%) | U / min | Laststrom (A) | Schub (g) |
|--------------|-------------|------------------------------|-------------------------|------------------|---------|---------------|-----------|
| 7,0          | 2           | 50                           | 17 x 8 APC_E            | 64%              | 3.969   | 36,3          | 1.692     |
| 7,0          | 2           | 50                           | 17 x 10 APC_E           | 60%              | 3.686   | 41,2          | 1.583     |
| 10,5         | 3           | 50                           | 11 x 10 APC_E           | 71%              | 6.882   | 37,7          | 1.336     |
| 10,5         | 3           | 50                           | 12 x 10 APC_E_v2        | 71%              | 6.816   | 38,8          | 1.304     |
| 10,5         | 3           | 50                           | 12 x 10 APC_E           | 70%              | 6.661   | 41,6          | 1.242     |
| 10,5         | 3           | 50                           | 13 x 6,5 APC_E          | 72%              | 7.017   | 35,3          | 1.665     |
| 10,5         | 3           | 50                           | 13 x 8 APC_E            | 71%              | 6.880   | 37,7          | 1.911     |
| 10,5         | 3           | 50                           | 14 x 7 APC_E            | 70%              | 6.664   | 41,5          | 2.078     |
| 10,5         | 3           | 50                           | 14 x 8,5 APC_E          | 69%              | 6.600   | 42,7          | 1.969     |
| 14,0         | 4           | 50                           | 10 x 8 Aeronaut_E_Prop  | 79%              | 9.656   | 34,8          | 1.621     |
| 14,0         | 4           | 50                           | 10 x 10 APC_E           | 76%              | 9.265   | 40,5          | 1.590     |
| 14,0         | 4           | 50                           | 11 x 7 APC_E            | 78%              | 9.500   | 37,1          | 2.062     |
| 14,0         | 4           | 50                           | 11 x 8,5 APC_E          | 76%              | 9.271   | 40,4          | 2.156     |
| 14,0         | 4           | 50                           | 11 x 8 APC_E            | 76%              | 9.227   | 41,0          | 1.808     |
| 14,0         | 4           | 50                           | 12 x 6 APC_E            | 76%              | 9.236   | 40,9          | 2.421     |
| 14,0         | 4           | 50                           | 13 x 4 APC_E            | 78%              | 9.506   | 37,0          | 2.612     |
| 17,5         | 5           | 50                           | 9 x 7,5 APC_E           | 81%              | 12.371  | 36,5          | 2.019     |
| 17,5         | 5           | 50                           | 9,5 x 7 Aeronaut_E_Prop | 82%              | 12.544  | 34,1          | 1.922     |
| 17,5         | 5           | 50                           | 10 x 7 Aeronaut_E_Prop  | 81%              | 12.185  | 39,1          | 1.654     |

**Propdatentabelle Nr. 31 4996**

| Spannung (V) | LiPo-Zellen | I <sub>max</sub> (A) (5 min) | Propeller               | Wirkungsgrad (%) | U / min | Laststrom (A) | Schub (g) |
|--------------|-------------|------------------------------|-------------------------|------------------|---------|---------------|-----------|
| 7,0          | 2           | 38                           | 10 x 8 Aeronaut_E_Prop  | 75%              | 6.813   | 25,6          | 807       |
| 7,0          | 2           | 38                           | 10 x 10 APC_E           | 75%              | 6.560   | 30,5          | 816       |
| 7,0          | 2           | 38                           | 11 x 7 APC_E            | 75%              | 6.788   | 26,0          | 1.002     |
| 7,0          | 2           | 38                           | 11 x 8,5 APC_E          | 75%              | 6.728   | 27,2          | 1.049     |
| 7,0          | 2           | 38                           | 11 x 8 APC_E            | 75%              | 6.634   | 29,0          | 958       |
| 7,0          | 2           | 38                           | 12 x 6 APC_E            | 75%              | 6.683   | 28,1          | 1.204     |
| 7,0          | 2           | 38                           | 12 x 8 APC_E            | 74%              | 6.440   | 32,8          | 1.251     |
| 7,0          | 2           | 38                           | 13 x 4 APC_E            | 75%              | 6.788   | 26,0          | 1.246     |
| 10,5         | 3           | 38                           | 8 x 8 APC_E             | 79%              | 10.353  | 31,7          | 955       |
| 10,5         | 3           | 38                           | 9 x 5 Aeronaut_E_Prop   | 79%              | 10.481  | 29,6          | 1.368     |
| 10,5         | 3           | 38                           | 9,5 x 7 Aeronaut_E_Prop | 79%              | 10.292  | 32,8          | 1.294     |
| 10,5         | 3           | 38                           | 10 x 5 APC_E            | 79%              | 10.392  | 31,1          | 1.576     |
| 10,5         | 3           | 38                           | 10 x 6 Aeronaut_E_Prop  | 79%              | 10.339  | 32,0          | 1.461     |
| 14,0         | 4           | 38                           | 8,5 x 6 Aeronaut_E_Prop | 82%              | 14.312  | 30,8          | 1.462     |



**Sicherheitshinweise zum Betrieb des Motors**

- Bei allen Arbeiten am Motor und am Regler die Anleitungen beachten, die den Geräten beiliegen.
- Die Sicherheitshinweise und die Anleitung des LiPo-Akkus vor der Inbetriebnahme genau durchlesen.
- Bei allen Montage-, Einstell- oder Wartungsarbeiten niemals in den Drehkreis der Luftschraube geraten –Verletzungsgefahr. Ebenso darauf achten, daß sich bei laufendem Motor keine Personen vor dem Modell aufhalten.

**ENTSORGUNG**



Dieses Symbol bedeutet, dass elektrische und elektronische Geräte am Ende ihrer Nutzungsdauer vom Hausmüll getrennt, entsorgt werden müssen. Entsorgen Sie das Gerät bei Ihrer örtlichen, kommunalen Sammelstelle oder Recycling-Zentrum. Dies gilt für alle Länder der Europäischen Union sowie in anderen Europäischen Ländern mit separatem Sammelsystem.

**CE-KONFORMITÄTSERKLÄRUNG**

Die Bewertung des Gerätes erfolgte nach europäisch harmonisierten Richtlinien. Sie besitzen daher ein Produkt, das hinsichtlich der Konstruktion die Schutzziele der Europäischen Gemeinschaft zum sicheren Betrieb der Geräte erfüllt. Die Konformitätserklärung des Gerätes kann bei der MULTIPLEX Modellsport GmbH & Co.KG angefordert werden.

Irrtum und technische Änderungen vorbehalten  
Copyright Multiplex Modellsport 2015  
Kopie und Nachdruck, auch auszugsweise, nur mit schriftlicher Genehmigung der Multiplex Modellsport GmbH & Co.KG

**Multiplex Modellsport GmbH & Co. KG**

Westliche Gewerbestr. 1  
75015 Bretten  
Germany

**Multiplex Service: +49 (0) 7252 - 5 80 93 33**  
[www.multiplex-rc.de](http://www.multiplex-rc.de)



**GB** Roxyx<sup>®</sup> BL-Outrunner

New 14-pole, triple ballraced ROXXY<sup>®</sup> BL D-series outrunner motor. D-series motors feature a third bearing, known as a thin-ring ball-race, for improved true-running and precision. This stops the motor bell from distorting and ensures smoother running. These motors require no gearbox due to their construction. They are highly efficient, high-torque motors with a wide power band, capable of driving large propellers.

**Typical application**

For electric gliders up to about 3200 g  
Scale and sport models up to about 2500 g  
Aerobatic and 3-D models up to about 1800 g

**Installation advice**

- Select the fixing screws length so that no damage to the motor occurs. Use (Loctite 648) thread-lock fluid so that the screws do not loosen in use. The thread-lock fluid must not get into the ball bearings.
- Ensure the outrunner bell runs freely.
- Do not use damaged propellers.
- Ensure that neither dirt, water nor metal particles can enter the inner workings of the motor.
- If the motor runs in the wrong direction, swap two of the three power cables over.

**Recommended LiPo batteries**

ROXXY<sup>®</sup> Power LiPo-batteries

**Specification**

| <b>D35-50-06 850 Kv No. 31 4995</b> |                       |
|-------------------------------------|-----------------------|
| Voltage                             | 7-20 Volt / 2-5 LiPo  |
| Rotational speed                    | 850 rpm / V           |
| Load current                        | 50 A (5 min / 120 °C) |
| Max. load current                   | 65 A (60 secs.)       |
| Dimensions                          | Ø 35 x 50 mm          |
| Weight approx.                      | 149 g                 |
| Shaft diameter                      | 4 mm                  |

| <b>D35-50-05 1150 Kv No. 31 4996</b> |                       |
|--------------------------------------|-----------------------|
| Voltage                              | 7-20 Volt / 2-5 LiPo  |
| Rotational speed                     | 1150 rpm / V          |
| Load current                         | 38 A (5 min / 120 °C) |
| Max. load current                    | 45 A (60 secs.)       |
| Dimensions                           | Ø 35 x 50 mm          |
| Weight approx.                       | 149 g                 |
| Shaft diameter                       | 4 mm                  |

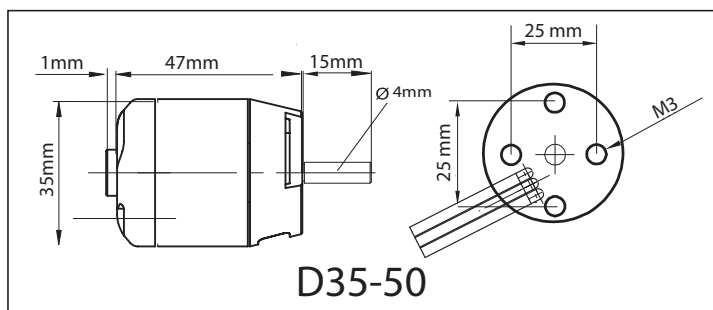

**Safety notes for operating the motor**

- Whenever you are installing or otherwise handling the motor or speed controller, be sure to observe the instructions supplied with those units.
- It is also important to study the instructions provided with the LiPo battery before using them for the first time.
- Whenever you are working on the model - making adjustments, carrying out maintenance etc. - keep well clear of the rotational plane of the propeller, as it constitutes an injury hazard. Do not let anybody stand in front of the model when the engine is running.

**Suitable Roxyx-BL-controllers**

| No.     | Type  | LiPo cellcount / Load current (A) |
|---------|-------|-----------------------------------|
| 31 8632 | 950-6 | 2-6S / 50A                        |
| 31 8634 | 960-6 | 2-6S / 60A                        |

**Prop data table No. 31 4995**

| Voltage (V) | LiPo-cells | I <sub>max</sub> (A) (5 min) | Propeller               | Efficiency (%) | Rpm    | Load current (A) | Thrust (g) |
|-------------|------------|------------------------------|-------------------------|----------------|--------|------------------|------------|
| 7,0         | 2          | 50                           | 17 x 8 APC_E            | 64%            | 3.969  | 36,3             | 1.692      |
| 7,0         | 2          | 50                           | 17 x 10 APC_E           | 60%            | 3.686  | 41,2             | 1.583      |
| 10,5        | 3          | 50                           | 11 x 10 APC_E           | 71%            | 6.882  | 37,7             | 1.336      |
| 10,5        | 3          | 50                           | 12 x 10 APC_E_v2        | 71%            | 6.816  | 38,8             | 1.304      |
| 10,5        | 3          | 50                           | 12 x 10 APC_E           | 70%            | 6.661  | 41,6             | 1.242      |
| 10,5        | 3          | 50                           | 13 x 6,5 APC_E          | 72%            | 7.017  | 35,3             | 1.665      |
| 10,5        | 3          | 50                           | 13 x 8 APC_E            | 71%            | 6.880  | 37,7             | 1.911      |
| 10,5        | 3          | 50                           | 14 x 7 APC_E            | 70%            | 6.664  | 41,5             | 2.078      |
| 10,5        | 3          | 50                           | 14 x 8,5 APC_E          | 69%            | 6.600  | 42,7             | 1.969      |
| 14,0        | 4          | 50                           | 10 x 8 Aeronaut_E_Prop  | 79%            | 9.656  | 34,8             | 1.621      |
| 14,0        | 4          | 50                           | 10 x 10 APC_E           | 76%            | 9.265  | 40,5             | 1.590      |
| 14,0        | 4          | 50                           | 11 x 7 APC_E            | 78%            | 9.500  | 37,1             | 2.062      |
| 14,0        | 4          | 50                           | 11 x 8,5 APC_E          | 76%            | 9.271  | 40,4             | 2.156      |
| 14,0        | 4          | 50                           | 11 x 8 APC_E            | 76%            | 9.227  | 41,0             | 1.808      |
| 14,0        | 4          | 50                           | 12 x 6 APC_E            | 76%            | 9.236  | 40,9             | 2.421      |
| 14,0        | 4          | 50                           | 13 x 4 APC_E            | 78%            | 9.506  | 37,0             | 2.612      |
| 17,5        | 5          | 50                           | 9 x 7,5 APC_E           | 81%            | 12.371 | 36,5             | 2.019      |
| 17,5        | 5          | 50                           | 9,5 x 7 Aeronaut_E_Prop | 82%            | 12.544 | 34,1             | 1.922      |
| 17,5        | 5          | 50                           | 10 x 7 Aeronaut_E_Prop  | 81%            | 12.185 | 39,1             | 1.654      |

**Prop data table No. 31 4996**

| Voltage (V) | LiPo-cells | I <sub>max</sub> (A) (5 min) | Propeller               | Efficiency (%) | Rpm    | Load current (A) | Thrust (g) |
|-------------|------------|------------------------------|-------------------------|----------------|--------|------------------|------------|
| 7,0         | 2          | 38                           | 10 x 8 Aeronaut_E_Prop  | 75%            | 6.813  | 25,6             | 807        |
| 7,0         | 2          | 38                           | 10 x 10 APC_E           | 75%            | 6.560  | 30,5             | 816        |
| 7,0         | 2          | 38                           | 11 x 7 APC_E            | 75%            | 6.788  | 26,0             | 1.002      |
| 7,0         | 2          | 38                           | 11 x 8,5 APC_E          | 75%            | 6.728  | 27,2             | 1.049      |
| 7,0         | 2          | 38                           | 11 x 8 APC_E            | 75%            | 6.634  | 29,0             | 958        |
| 7,0         | 2          | 38                           | 12 x 6 APC_E            | 75%            | 6.683  | 28,1             | 1.204      |
| 7,0         | 2          | 38                           | 12 x 8 APC_E            | 74%            | 6.440  | 32,8             | 1.251      |
| 7,0         | 2          | 38                           | 13 x 4 APC_E            | 75%            | 6.788  | 26,0             | 1.246      |
| 10,5        | 3          | 38                           | 8 x 8 APC_E             | 79%            | 10.353 | 31,7             | 955        |
| 10,5        | 3          | 38                           | 9 x 5 Aeronaut_E_Prop   | 79%            | 10.481 | 29,6             | 1.368      |
| 10,5        | 3          | 38                           | 9,5 x 7 Aeronaut_E_Prop | 79%            | 10.292 | 32,8             | 1.294      |
| 10,5        | 3          | 38                           | 10 x 5 APC_E            | 79%            | 10.392 | 31,1             | 1.576      |
| 10,5        | 3          | 38                           | 10 x 6 Aeronaut_E_Prop  | 79%            | 10.339 | 32,0             | 1.461      |
| 14,0        | 4          | 38                           | 8,5 x 6 Aeronaut_E_Prop | 82%            | 14.312 | 30,8             | 1.462      |

**DISPOSAL**



This symbol means that it is essential to dispose of electrical and electronic equipment separately from the domestic refuse when it reaches the end of its useful life. Take your unwanted equipment to your local communal collection point or recycling centre. This applies to all countries of the European Union, and to other European countries with separate waste collection systems.

**CE CONFORMITY DECLARATION**

This device has been assessed and approved in accordance with European harmonised directives. This means that you possess a product whose design and construction fulfil the protective aims of the European Community designed to ensure the safe operation of equipment.

If required, you can request MULTIPLEX Modellsport GmbH & Co.KG to supply a copy of the unit's Conformity Declaration. Please contact the company using the contact details at the foot of the page.

Errors and omissions excepted.

Technical modifications reserved.

Copyright Multiplex Modellsport 2015

Duplication and copying of the text, in whole or in part, is only permitted with the prior written approval of Multiplex Modellsport GmbH & Co.KG

Multiplex Modellsport GmbH & Co. KG

Westliche Gewerbestr. 1

75015 Bretten

Germany

Multiplex Service: +49 (0) 7252 - 5 80 93 33

www.multiplex-rc.de



**F ROXXY® sans balais à induit externe**

Nouveau moteur sans balais 14 pôles ROXXY® à induit externe de la série D, avec trois roulements à billes. Pour améliorer la concentricité et la précision, la série D des moteurs est équipée d'un troisième roulement à billes à diamètre réduit. Ceci évite les problèmes de cloche d'embrayage sous charge et assure une rotation en souplesse du moteur. Du fait de leur construction, ces moteurs n'exigent pas de mécanisme. Il s'agit d'un moteur au couple très puissant avec un rendement élevé et une palette de performances étendue lui permettant d'entraîner de grandes hélices.

**Exemple d'application**

Pour motoplans jusqu'à approx. 3200 g  
Maquettes et modèles de sport jusqu'à approx. 2500 kg  
Pour les modèles de voltige et de 3-D jusqu'à approx. 1800 g

**Consignes de mise en place**

- Choisissez la longueur des vis de fixation en sorte qu'elles ne puissent endommager l'intérieur du moteur. Afin que les vis ne se desserrent pas de manière intempestive, appliquez un produit de freinage des filets (Loctite 648). Le produit de freinage des filets ne doit en aucun cas s'écouler dans les roulements à billes.
- Veillez à ce que la cloche de l'induit externe tourne librement.
- N'utilisez pas d'hélices d'entraînement endommagées.
- Veillez à ce que l'intérieur du moteur ne soit pas souillé par des impuretés, de l'eau ou des particules métalliques.
- Si le sens de rotation du moteur n'est pas correct, intervertir deux des trois connexions du variateur.

**Accus LiPo recommandés**

Accus ROXXY® Power LiPo

**Caractéristiques techniques**

**D35-50-06 850 Kv réf. 31 4995**

|                        |                                    |
|------------------------|------------------------------------|
| Tension                | 7 à 20 volts / 2 à 5 éléments LiPo |
| Régime                 | 850 tr/min / V                     |
| Courant de charge      | 50 A (5 min. / 120°C)              |
| Courant de charge max. | 65 A (60 s)                        |
| Encombrement           | Ø 35 x 50 mm                       |
| Poids approx.          | 149 g                              |
| Diamètre de l'arbre    | 4 mm                               |

**D35-50-05 1150 Kv réf. 31 4996**

|                        |                                    |
|------------------------|------------------------------------|
| Tension                | 7 à 20 volts / 2 à 5 éléments LiPo |
| Régime                 | 1150 tr/min / V                    |
| Courant de charge      | 38 A (5 min. / 120°C)              |
| Courant de charge max. | 45 A (60 s)                        |
| Encombrement           | Ø 35 x 50 mm                       |
| Poids approx.          | 149 g                              |
| Diamètre de l'arbre    | 4 mm                               |

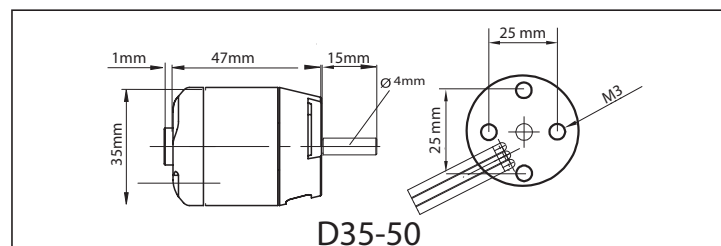

**Consignes de sécurité pour la mise en oeuvre du moteur**

- Consultez les notices référentes pour les travaux relatifs au moteur ou au contrôleur.
- Lisez également les instructions relatives aux accus LiPo avant leur mise en service
- Ne jamais engager la main dans le plan de rotation de l'hélice au cours des travaux de montage, de réglage ou de maintenance – risque de blessure. Veiller également, lorsque le moteur tourne, que personne ne se trouve au voisinage du modèle.

**Variateur Roxy sans balais approprié**

| Réf.    | Type de variateur | Nbre d'éléments LiPo / Courant de charge (A) |
|---------|-------------------|--|
| 31 8632 | 950-6             | 2-6S / 50A                                   |
| 31 8634 | 960-6             | 2-6S / 60A                                   |

**Fiche technique de la réf. 31 31 4995**

| Gamme de tensions (V) | LiPo-éléments | I <sub>max</sub> (A) (5 min) | Vis d'air               | Efficacité (%) | T/min  | Courant (A) | Thrust (g) |
|-----------------------|---------------|------------------------------|-------------------------|----------------|--------|-------------|------------|
| 7,0                   | 2             | 50                           | 17 x 8 APC_E            | 64%            | 3.969  | 36,3        | 1.692      |
| 7,0                   | 2             | 50                           | 17 x 10 APC_E           | 60%            | 3.686  | 41,2        | 1.583      |
| 10,5                  | 3             | 50                           | 11 x 10 APC_E           | 71%            | 6.882  | 37,7        | 1.336      |
| 10,5                  | 3             | 50                           | 12 x 10 APC_E_v2        | 71%            | 6.816  | 38,8        | 1.304      |
| 10,5                  | 3             | 50                           | 12 x 10 APC_E           | 70%            | 6.661  | 41,6        | 1.242      |
| 10,5                  | 3             | 50                           | 13 x 6,5 APC_E          | 72%            | 7.017  | 35,3        | 1.665      |
| 10,5                  | 3             | 50                           | 13 x 8 APC_E            | 71%            | 6.880  | 37,7        | 1.911      |
| 10,5                  | 3             | 50                           | 14 x 7 APC_E            | 70%            | 6.664  | 41,5        | 2.078      |
| 10,5                  | 3             | 50                           | 14 x 8,5 APC_E          | 69%            | 6.600  | 42,7        | 1.969      |
| 14,0                  | 4             | 50                           | 10 x 8 Aeronaut_E_Prop  | 79%            | 9.656  | 34,8        | 1.621      |
| 14,0                  | 4             | 50                           | 10 x 10 APC_E           | 76%            | 9.265  | 40,5        | 1.590      |
| 14,0                  | 4             | 50                           | 11 x 7 APC_E            | 78%            | 9.500  | 37,1        | 2.062      |
| 14,0                  | 4             | 50                           | 11 x 8,5 APC_E          | 76%            | 9.271  | 40,4        | 2.156      |
| 14,0                  | 4             | 50                           | 11 x 8 APC_E            | 76%            | 9.227  | 41,0        | 1.808      |
| 14,0                  | 4             | 50                           | 12 x 6 APC_E            | 76%            | 9.236  | 40,9        | 2.421      |
| 14,0                  | 4             | 50                           | 13 x 4 APC_E            | 78%            | 9.506  | 37,0        | 2.612      |
| 17,5                  | 5             | 50                           | 9 x 7,5 APC_E           | 81%            | 12.371 | 36,5        | 2.019      |
| 17,5                  | 5             | 50                           | 9,5 x 7 Aeronaut_E_Prop | 82%            | 12.544 | 34,1        | 1.922      |
| 17,5                  | 5             | 50                           | 10 x 7 Aeronaut_E_Prop  | 81%            | 12.185 | 39,1        | 1.654      |

**Fiche technique de la réf. 31 4996**

| Gamme de tensions (V) | LiPo-éléments | I <sub>max</sub> (A) (5 min) | Vis d'air               | Efficacité (%) | T/min  | Courant (A) | Thrust (g) |
|-----------------------|---------------|------------------------------|-------------------------|----------------|--------|-------------|------------|
| 7,0                   | 2             | 38                           | 10 x 8 Aeronaut_E_Prop  | 75%            | 6.813  | 25,6        | 807        |
| 7,0                   | 2             | 38                           | 10 x 10 APC_E           | 75%            | 6.560  | 30,5        | 816        |
| 7,0                   | 2             | 38                           | 11 x 7 APC_E            | 75%            | 6.788  | 26,0        | 1.002      |
| 7,0                   | 2             | 38                           | 11 x 8,5 APC_E          | 75%            | 6.728  | 27,2        | 1.049      |
| 7,0                   | 2             | 38                           | 11 x 8 APC_E            | 75%            | 6.634  | 29,0        | 958        |
| 7,0                   | 2             | 38                           | 12 x 6 APC_E            | 75%            | 6.683  | 28,1        | 1.204      |
| 7,0                   | 2             | 38                           | 12 x 8 APC_E            | 74%            | 6.440  | 32,8        | 1.251      |
| 7,0                   | 2             | 38                           | 13 x 4 APC_E            | 75%            | 6.788  | 26,0        | 1.246      |
| 10,5                  | 3             | 38                           | 8 x 8 APC_E             | 79%            | 10.353 | 31,7        | 955        |
| 10,5                  | 3             | 38                           | 9 x 5 Aeronaut_E_Prop   | 79%            | 10.481 | 29,6        | 1.368      |
| 10,5                  | 3             | 38                           | 9,5 x 7 Aeronaut_E_Prop | 79%            | 10.292 | 32,8        | 1.294      |
| 10,5                  | 3             | 38                           | 10 x 5 APC_E            | 79%            | 10.392 | 31,1        | 1.576      |
| 10,5                  | 3             | 38                           | 10 x 6 Aeronaut_E_Prop  | 79%            | 10.339 | 32,0        | 1.461      |
| 14,0                  | 4             | 38                           | 8,5 x 6 Aeronaut_E_Prop | 82%            | 14.312 | 30,8        | 1.462      |

**MISE AU REBUT**



Ce symbole signifie que les appareils électriques et électroniques irréparables ou en fin de cycle d'exploitation doivent être mis au rebut non pas avec les ordures ménagères mais dans les déchetteries spécialisées. Portez-les dans les collecteurs communaux appropriés ou un centre de recyclage spécialisé. Cette remarque s'applique aux pays de la Communauté européenne et aux autres pays européens pourvus d'un système de collecte spécifique.

**DÉCLARATION DE CONFORMITÉ CE**

Le produit cité ci-dessus est conforme par rapport aux impératifs des directives harmonisées de l'union européenne.

De ce fait vous possédez un produit qui, de par sa construction, respecte la restriction de sécurités en vigueur au niveau de l'union européenne concernant l'utilisation sécurisée des appareils électroniques.

Vous pouvez demander la déclaration de conformité de votre modèle auprès de la société MULTIPLEX Modellsport GmbH & Co.KG.

Sous réserve d'erreur d'impression et de modification technique

Copyright Multiplex Modellsport 2015

La copie et la reproduction, même partielles, sont soumises à l'autorisation écrite de la Sté Multiplex Modellsport GmbH & Co.KG

Multiplex Modellsport GmbH & Co. KG

Westliche Gewerbestr. 1

75015 Bretten

Germany

Multiplex Service: +49 (0) 7252 - 5 80 93 33

www.multiplex-rc.de

