

# HiTEC

**HiTEC** DIRECT  
2.4GHz SEQUENCE  
**DSSS** SPREAD  
SPECTRUM

## 3CH 2.4GHz SURFACE RADIO CONTROL SYSTEM **AGGRESSOR 3DS**

Bedienungsanleitung



Servo Umkehr  
EPA einstellbar



Dual Rate  
Taste 3. Kanal



Einfache Bedienung  
2,4GHz Funktionstaste



Trimmung  
Batterie Status Anzeige



- HiTEC 2,4GHz DSSS System
- Servo Umkehr (Kanal 1 & 2)
- EPA (Endpunkt-Einstellung) für Lenkung und Gas/Bremse
- Dual-Rate Drehrad
- 3. Kanal über Schalttaste



## Inhaltsverzeichnis

<b>I. EINLEITUNG</b> .....	<b>1</b>
<b>II. FUNKTIONEN UND SPEZIFIKATIONEN</b> .....	<b>1</b>
A. FERNSTEUERFUNKTIONEN .....	1
B. ÜBERSICHT .....	2
C. SPEZIFIKATIONEN.....	3
1. SENDER AGGRESSOR 3DS .....	3
2. EMPFÄNGER ATOM 3 .....	4
3. ZUBEHÖR.....	4
<b>III. INSTALLATION UND SETUP</b> .....	<b>4</b>
A. BATTERIE INSTALLATION .....	4
B. EMPFÄNGER INSTALLATION .....	5
1. EINBAU .....	5
2. EMPFÄNGER-ANSCHLUSS-DIAGRAMM .....	6
3. BINDING .....	7
4. FAIL-SAFE / HOLD MODE .....	9
<b>IV. FUNKTIONEN UND PROGRAMMIERUNGEN</b> .....	<b>11</b>
A. DIREKTE EINSTELLFUNKTIONEN.....	11
1. TRIMMUNGEN.....	11
2. TASTE 3. KANAL .....	11
3. DUAL-RATE (D/R) DREHRAD .....	11
4. SERVO UMKEHR .....	12
5. EPA (ENDPUNKT-EINSTELLUNG).....	13
<b>V. PROBLEMLÖSUNG, FAQ</b> .....	<b>13</b>
<b>VI. SICHERHEITSHINWEISE</b> .....	<b>13</b>
<b>VII. WARTUNG UND PFLEGE</b> .....	<b>13</b>
<b>VIII. GEWÄHRLEISTUNGS- / HAFTUNGS AUSSCHLUSS</b> .....	<b>14</b>
<b>IX. CE-KONFORMITÄT SERKLÄRUNG</b> .....	<b>14</b>
<b>X. ENTSORGUNG</b> .....	<b>14</b>

## I. Einleitung

Herzlichen Glückwunsch zum Kauf der AGGRESSOR 3DS. Die AGGRESSOR 3DS bietet alle Funktionen um Ihr Modell direkt betreiben zu können. Bitte lesen Sie die Anleitung sorgfältig durch, um den richtigen Umgang mit der Fernsteuerung zu erlernen.

## II. Funktionen und Spezifikationen

### A. Fernsteuerfunktionen

- 3-Kanal-Sender im ergonomischem Pistolen-Griff-Design mit 2,4 GHz Technologie.
- Dual Rate für Lenkung (Einstellbar während der Fahrt)
- Trimmung für Lenkung & Gas/Bremse
- Schalttaste für dritten Kanal
- Austauschbare Gummi-Griffpads in 2 verschiedenen Größen (separat erhältlich)
- Moosgummi Lenkrad für komfortables Steuern
- Senderladebuchse für optional erhältliche Akkus
- LED 2,4 GHz Status Leuchte
- Batterie Statusanzeige (grün/gelb/rot)
- 2.4 GHz DSSS HF-Modul eingebaut
- Servowegeinstellung (EPA)
- Servodrehrichtung einstellbar

## B. Übersicht

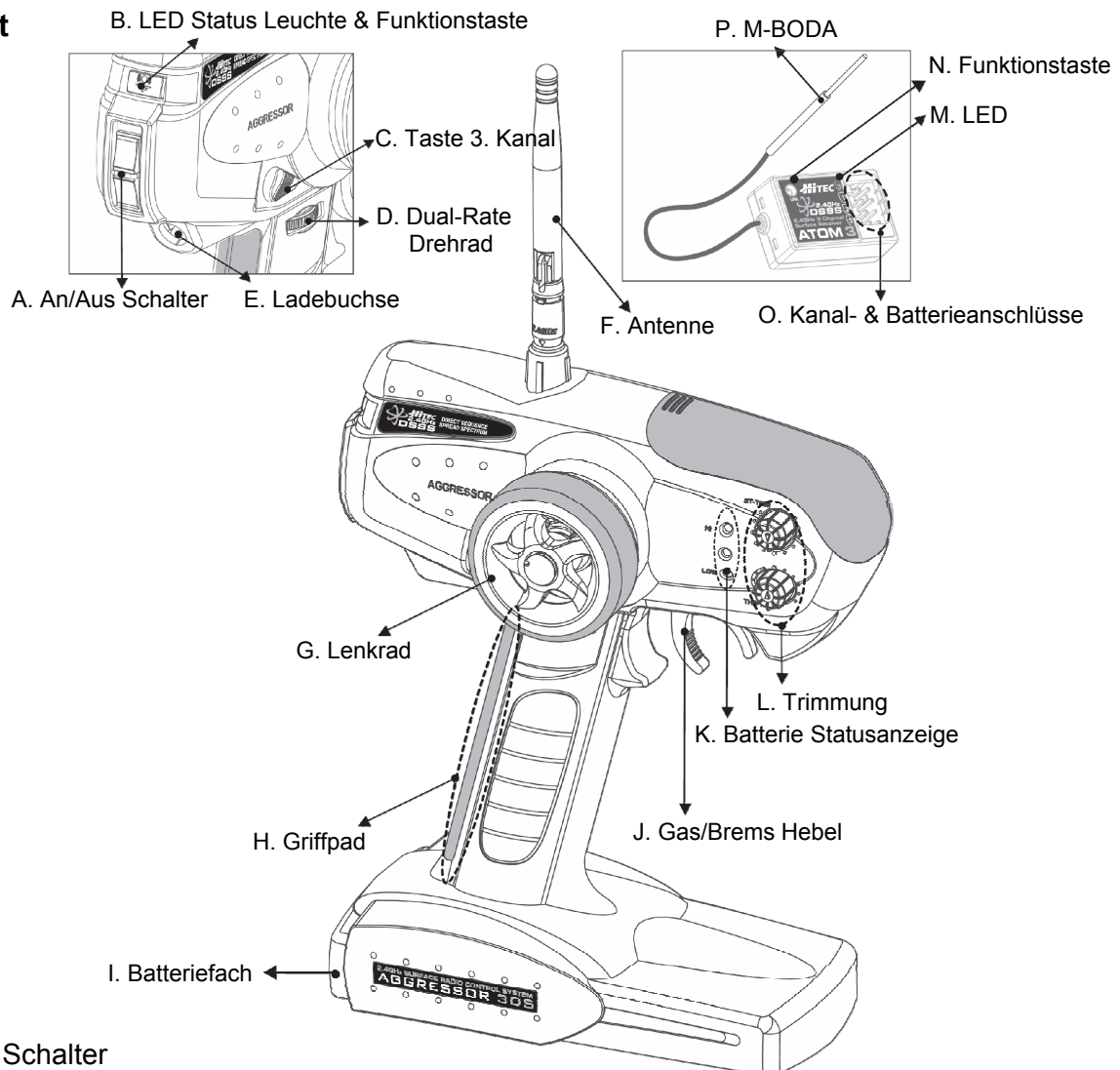

### A) An /Aus Schalter

**Warnung:** Schalten Sie immer als erstes den Sender ein und als letztes wieder aus, um ein ungewolltes Anfahren Ihres Modells zu vermeiden!



### B) LED Status Leuchte & Funktionstaste

- Nutzen Sie diese Taste um den Sender mit dem Empfänger ATOM 3 zu binden.

### C) Schalter dritter Kanal

- Schaltfunktion: Benutzen Sie die Taste, um die Gänge Ihres Fahrzeugs manuell zu wechseln.

### D) Dual-Rate für Lenkung

- Zur Einstellung der Ausschläge des Lenkservo.
- Drehen Sie das Stellrad mit dem Daumen nach vorne, um den maximalen Lenkausschlag zu erhalten
- Drehen Sie das Stellrad mit dem Daumen nach hinten, um den minimalen Lenkausschlag zu erhalten.
- Benutzen Sie diese Funktion, um das Handling Ihres Fahrzeugs an den Untergrund anzupassen.
- Verwenden Sie mehr Lenkausschlag bei starkem Grip und weniger bei schlechtem Grip.

### E) Senderladebuchse

- Die Senderladebuchse befindet sich direkt unterhalb des An/Aus Schalters.

**Warnung:** Versuchen Sie niemals Alkaline Batterien oder andere Trockenzellenbatterien zu laden. Sie können explodieren!



## F) Antenne

- Für maximale Reichweite sollte die Antenne senkrecht ausgerichtet sein.

## G) Lenkrad

- Wird zum Lenken des Fahrzeugs verwendet.

## H) Griffpad

- Die austauschbaren Griffleisten helfen Ihnen den Sender sicher und komfortabel zu halten.
- Die Griffe sind in verschiedenen Farben und Größen erhältlich.

## I) Batteriefach

- Hält den Akku in seiner Position und schützt gegen Erschütterungen und Staub.

## J) Gas/Brems Hebel

- Für Gas und Bremse.
- Ziehen Sie den Hebel um zu beschleunigen. Drücken Sie den Hebel um das Fahrzeug zu bremsen.

## K) Batterie Statusanzeige (grün, gelb, rot)

- Die drei farbigen LEDs geben Ihnen Auskunft über den Status der Senderbatterie.

## L) Trimmung

- Trimmungen zur Einstellung der Servo Mittelstellung
- Stellen Sie ST-TRIM (Lenkung) so ein, dass Ihr Fahrzeug geradeaus fährt, wenn Ihr Lenkrad auf neutral steht. Sollte die Trimmung nicht ausreichen um den Geradeauslauf einzustellen, muss die Position des Servohorns am Servo verändert werden.
- Verwenden Sie THR-TRIM (Gas), um den Bremsanteil bei Neutralstellung einzustellen.

Montieren Sie den Servohebel erst, wenn Sie den Sender angeschaltet und die Trimmung bzw. Sub Trimmung überprüft haben.



## M) LED am ATOM 3

- Gibt Auskunft über den Status des Empfängers.

## N) Funktionstaste am ATOM 3

- Zum Binden des Empfängers mit dem Sender

## O) Kanal- & Batterieanschlüsse

- Bis zu drei Servos plus Empfängerstromversorgung können hier angeschlossen werden.

## P) M-BODA

- HiTEC's neue Mini-Boosted omni direktionale Antenne bietet Ihnen mehr Sicherheit und Kontrolle über Ihr Modell.

## C. Spezifikationen

### 1. Sender AGGRESSOR 3DS

- Leistungsaufnahme: 300 mW
- Stromverbrauch: 190 mW
- Stromversorgung: 8-AA Alkaline, NiCad oder NiMH Batterien
- Frequenz: 2,4GHz DSSS (Digital Sequencing Spread Spectrum)

## 2. Empfänger ATOM 3

- Kanäle: 3
- Frequenz: 2,4GHz DSSS (Digital Sequencing Spread Spectrum)
- Größe: 31 x 19 x 12 mm
- Gewicht: 6,8g

## 3. Zubehör

- Auflage für Bremshebel (im Set enthalten)
- Griffleisten als Set in den Farben Blau, Rot und Schwarz
  - Dünne Ausführung
  - Dicke Ausführung
- Steckerlader CG-S32 230V (NiXX 9,6V TX / 4,8V RX)

Bestellnummer..... # 11 0611

Bestellnummer..... # 11 0610

Bestellnummer..... # 11 4110

## III. Installation und Setup

### A. Batterie Installation

- Öffnen Sie die Batteriefachabdeckung wie unten dargestellt.
- Vergewissern Sie sich, dass die Akkus richtig gepolt sind.
- Verschließen Sie das Batteriefach wieder, nachdem Sie die Akkus installiert haben.

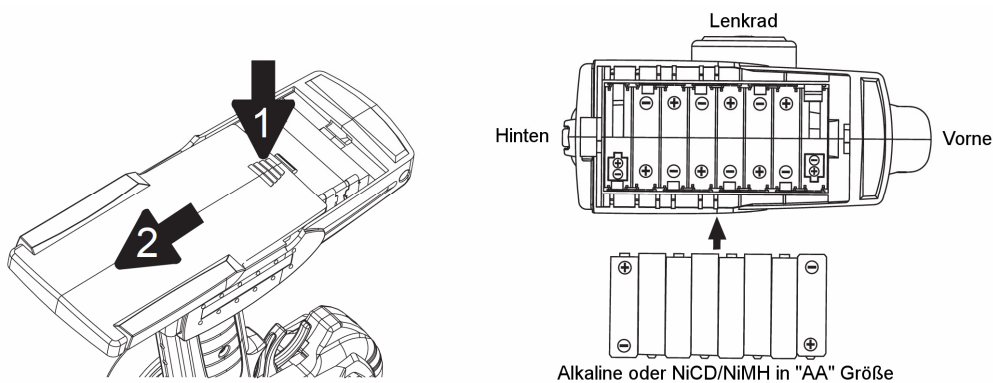

### \*Laden des Akkus

- Schließen Sie die originale HiTEC Ladegerät (optional erhältlich) an die Senderladebuchse an, um den Senderakku zu laden.

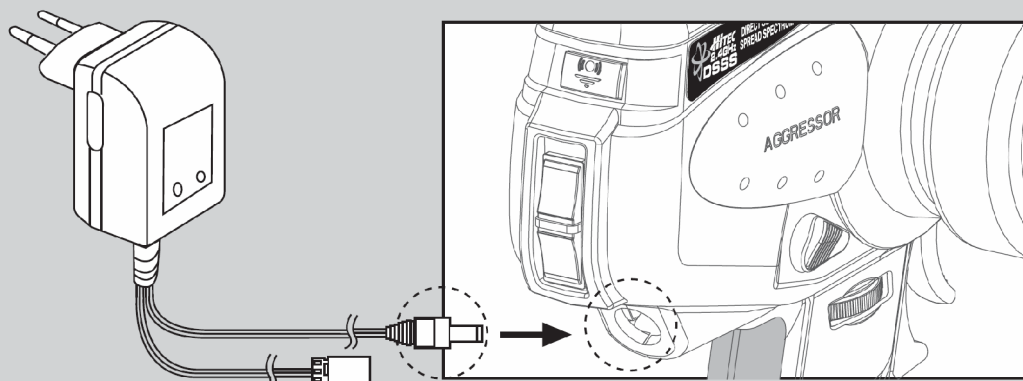

Hinweis: Ist das Ladegerät korrekt angeschlossen, leuchtet die rote LED während der Ladevorgangs. Andernfalls überprüfen Sie bitte die Steckverbindungen.



- Sie müssen zum Laden die geeigneten Akkus benutzen. NiCd oder NiMH in der Größe „AA“. Alkaline Batterien sind nicht wiederaufladbar.

**Warnung: Versuchen Sie niemals Alkaline Batterien oder andere Trockenbatterien zu laden. Diese können explodieren!**



- Das Ladegerät CG-32S kann zusätzlich 4 Zellen NiMH Batterien mit einer Kapazität von maximal 1000mAh laden. Nutzen Sie dafür bitte das Empfängerakkuanschlusskabel.
- Die vollständige Ladung des NiMH Senderakkus dauert zwischen 12 und 16 Stunden.

\*Das HiTEC Ladegerät CG-S32 ist optional erhältlich.

## B. Empfänger Installation

### 1. Einbau

Der ATOM 3 Empfänger ist einer der kleinsten erhältlichen Empfänger am Markt. Und trotz seiner Größe ist er für den „harten“ Einsatz geeignet.

Wir empfehlen zudem die Verwendung von doppelseitigem Klebeband oder Schaumgummi, um den Empfänger vor Vibrationen zu schützen.

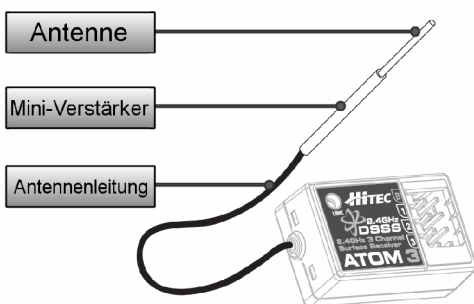
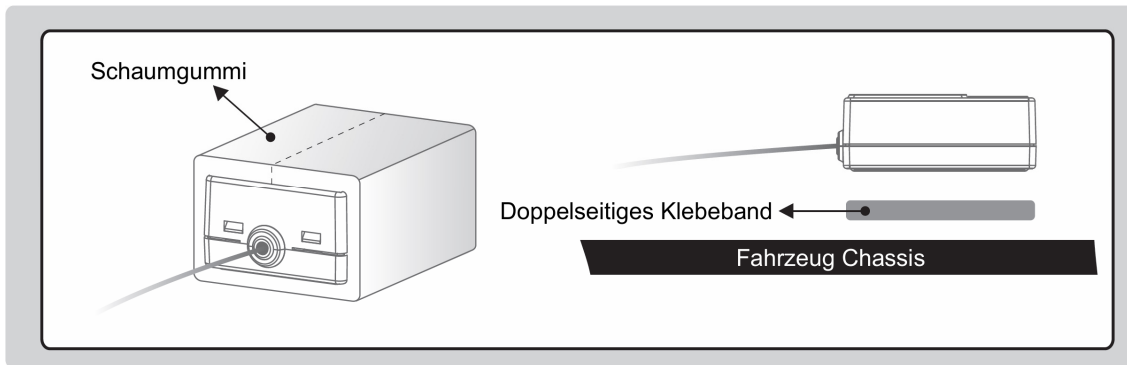

Nutzen Sie eine Hülse um die Antenne zu schützen.

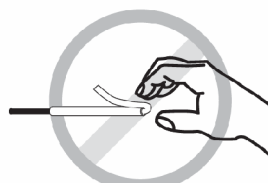
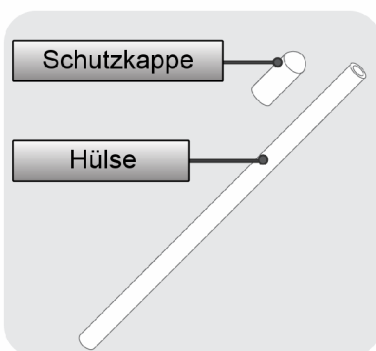
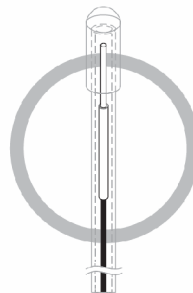

nicht  
knicken

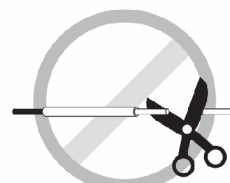

nicht  
kürzen

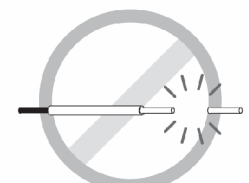

bei Beschädigung  
nicht verwenden

## 2. Empfänger-Anschluss-Diagramm

Bei Verbrenner- und Elektrofahrzeugen werden unterschiedliche Empfängerstromversorgungen eingesetzt. Wählen Sie aus den folgenden Anschluss-Diagrammen das für Sie geeignete aus.

### 1. Empfängerstromversorgung bei Verbrennermotor:

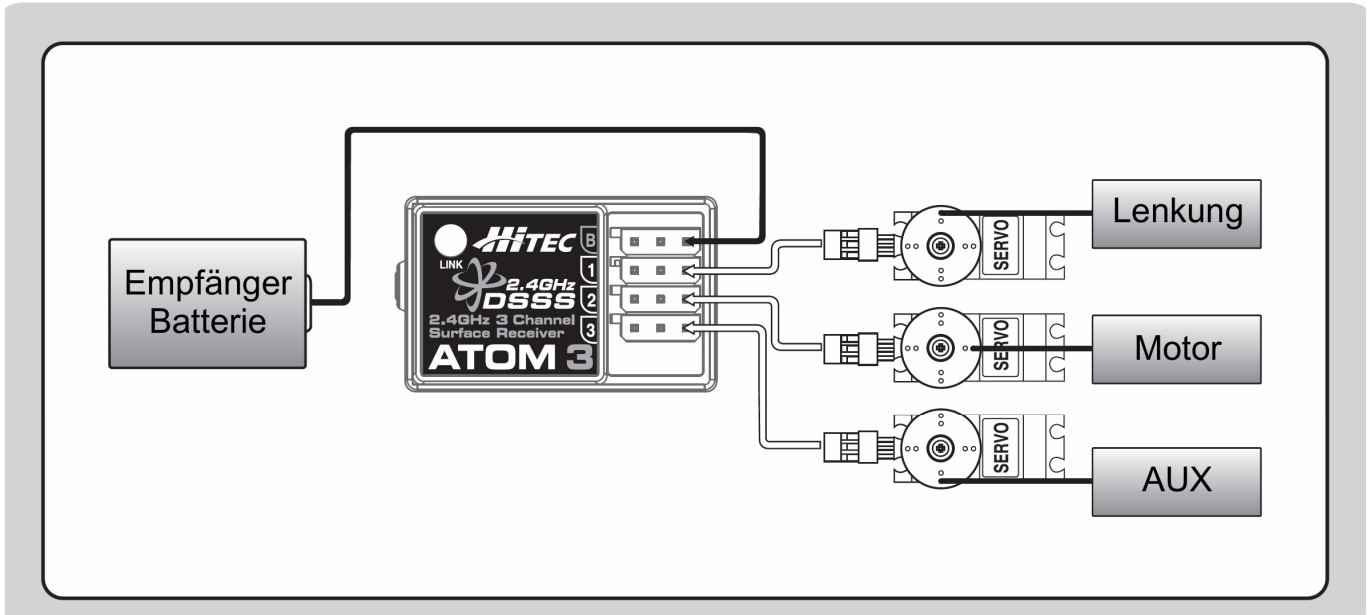

### 2. Empfängerstromversorgung bei Elektromotor:

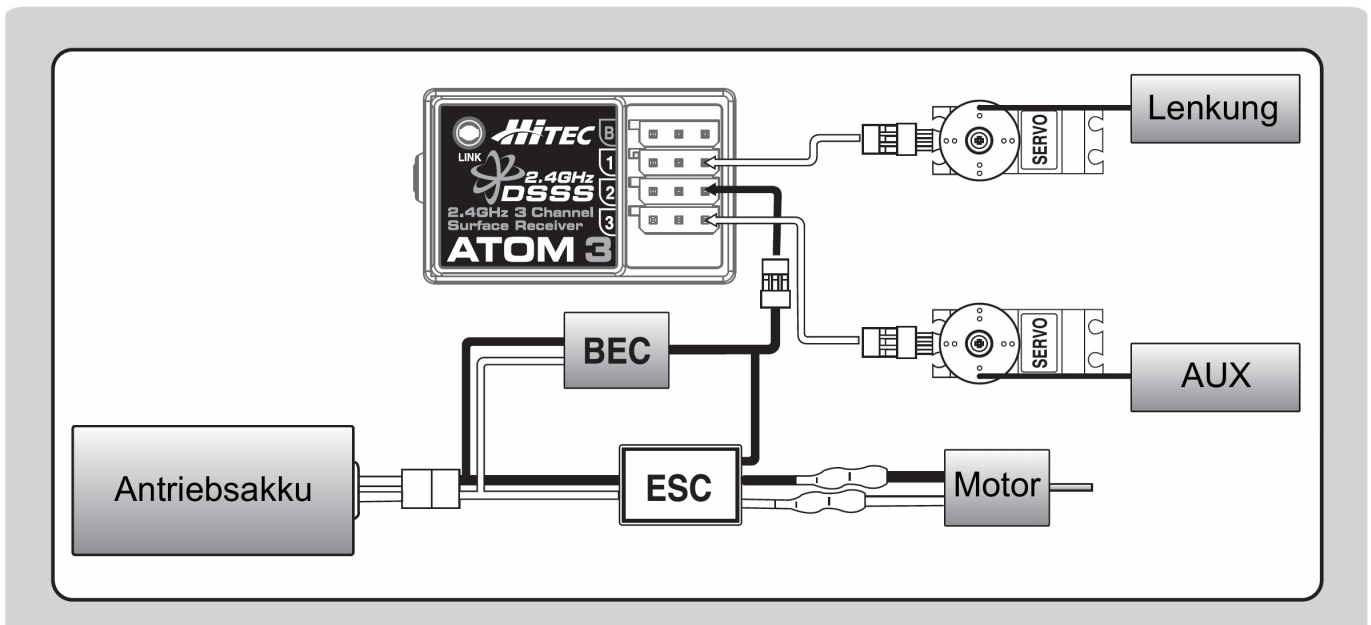

## 3. Binding

Die AGGRESSOR 3DS nutzt die 2,4GHz DSSS Technologie. Diese verwendet ein synchronisiertes Protokoll und bindet den jeweiligen ATOM 3 Empfänger an die Fernsteuerung. Sobald der Empfänger und die AGGRESSOR 3DS gebunden sind, kann kein anderer Sender den Empfänger während des Betriebes stören.

Sie können so viele ATOM 3 Empfänger an Ihren Sender binden wie notwendig.

Jedes Modul ist von Werk aus an den mitgelieferten ATOM 3 Empfänger gebunden.

Hinweis: Sollten Sie einen separaten ATOM 3 Empfänger kaufen, muss dieser mit dem Sender gebunden werden.



Bevor Sie den Binding Prozess durchführen können, schließen Sie alle notwendigen Bauteile an den Empfänger, wie auf Seite 6 gezeigt, an.

Hinweis: Um Störungen beim Binding Prozesses zu vermeiden, sollten Sender und Empfänger nicht mehr als 1 Meter voneinander entfernt sein.



## Vorgehensweise:

ATOM 3

**1** Drücken und halten Sie die Funktionstaste.  
Empfänger einschalten.

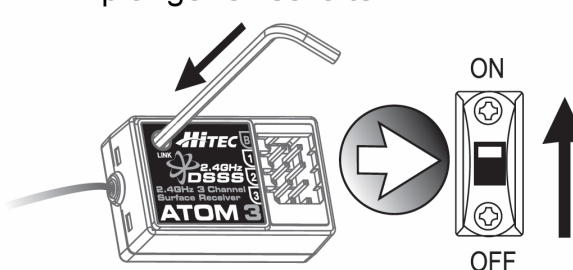

**2** Jetzt Taste loslassen.

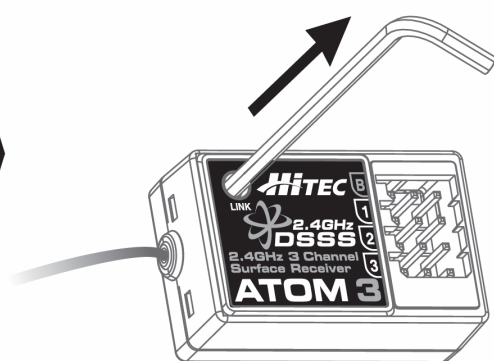

**3** Die rote LED blinkt und der Empfänger wartet auf das Bindungssignal des Senders.

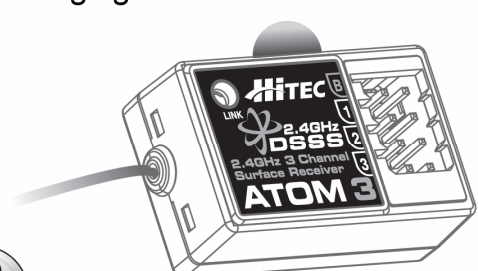

**4** Sobald das Binding abgeschlossen ist, leuchtet die rote LED dauerhaft

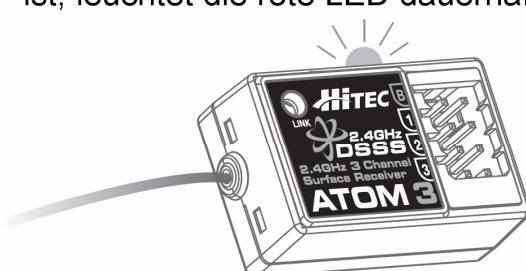



## Spectra 2.4DS

**1** Drücken und halten Sie die Funktionstaste. Schalten Sie den Sender ein.

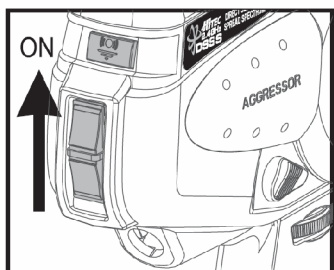
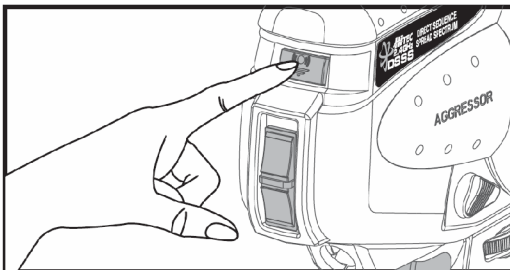

**2** Lassen Sie die Taste los.  
Die rote LED blinkt und zeigt Bereitschaft an. **3**

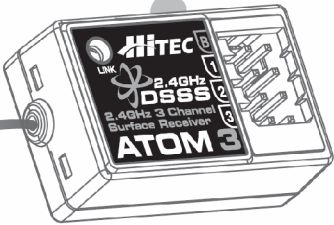
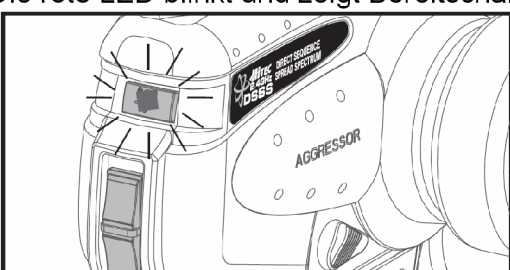

**4** Schalten Sie erst den Sender aus, dann den Empfänger.

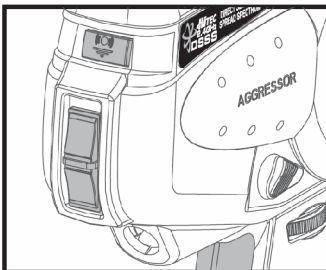
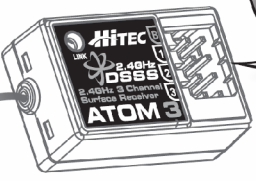

**5** Schalten Sie erst den Sender ein, dann den Empfänger.

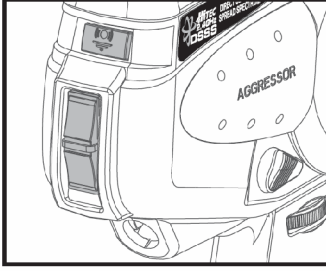
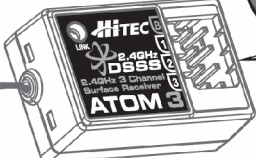

**Now you are ready to run. 🎵**

## 4. FAIL-SAFE / Hold Mode

Was ist FAIL-SAFE?

Wenn die FAIL-SAFE Funktion aktiviert ist und diese ordnungsgemäß eingestellt wurde, sollte der Empfänger bei einer Signalunterbrechung die Servos in diese voreingestellte FAIL-SAFE Position führen.

Wenn FAIL-SAFE nicht aktiviert ist, wird das Servosteuersignal nach einer Haltezeit (HOLD Mode) von 1 Sekunde abgeschaltet. Dies bedeutet, dass die Servos „weich“ werden und in Ihrer letzten Position verharren, so lange sie mechanisch nicht belastet werden.

Aus Sicherheitsgründen empfehlen wir immer FAIL-SAFE zu aktivieren. Dabei sollten die FAIL-SAFE Servostellungen so gewählt werden, dass sich das Fahrzeug in einen unkritischen Fahrzustand bringt (z.B.: Motor in Leerlauf/Elektrischer Motor aus, Lenkung neutral, volle Bremswirkung).

FAIL-SAFE aktivieren:

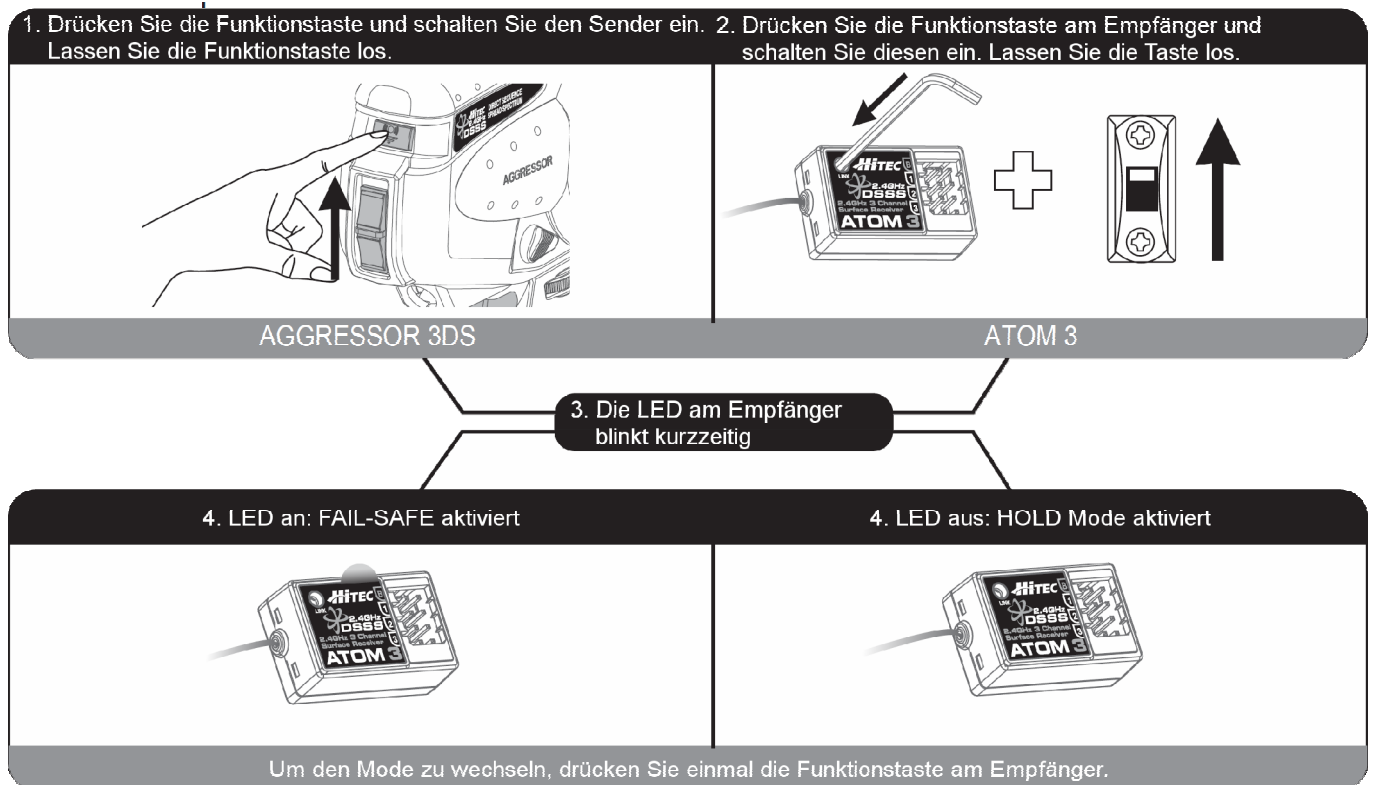

LED aus (HOLD Mode):

Um das FAIL-SAFE zu aktivieren, müssen Sie zuvor alle Steuerfunktionen in die später gewünschte FAIL-SAFE Position bringen um dann die Funktionstaste einmalig kurz zu drücken. Die LED leuchtet im selben Moment auf und die FAIL-SAFE Position ist gespeichert. FAIL-SAFE ist nun aktiviert.

LED an (FAIL-SAFE):

Drücken Sie die Funktionstaste einmalig kurz, um in den HOLD Mode umzuschalten. Die LED geht aus und zeigt somit an, dass der Empfänger nun im HOLD Mode ist.

Hinweis: Beim Umschalten in den HOLD Mode (FAIL-SAFE deaktiviert) gehen die zuvor gespeicherten FAIL-SAFE Positionen verloren.



Während dieses Vorgangs können Sie durch drücken der Funktionstaste zwischen FAIL-SAFE und HOLD Mode hin- und herwechseln.

**1** Vergewissern Sie sich, dass die LED aus ist bei eingeschaltetem Empfänger. (Hold Mode ein)

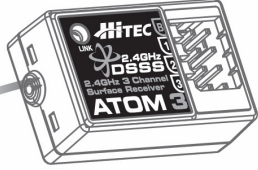

**2** Bringen Sie die Steuerungsfunktionen in die gewünschte FAIL-SAFE Position.

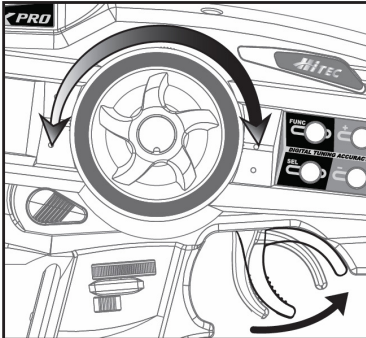
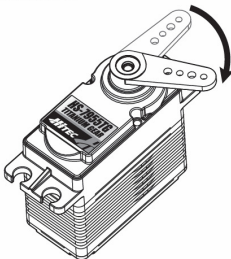
\*Wir empfehlen volle Bremse bei FAIL-SAFE zu wählen.

**3** Drücken Sie die Funktionstaste während Sie die Steuerungsfunktionen in FAIL-SAFE Position halten.



**4** Die LED leuchtet dauerhaft und zeigt Ihnen an, dass die FAIL-SAFE Position gespeichert wurde und FAIL-SAFE aktiviert ist.



**5** Schalten Sie erst den Empfänger aus, dann den Sender.

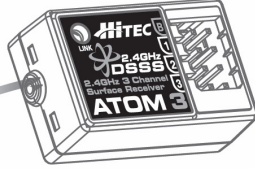

ON  
OFF

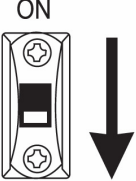

OFF

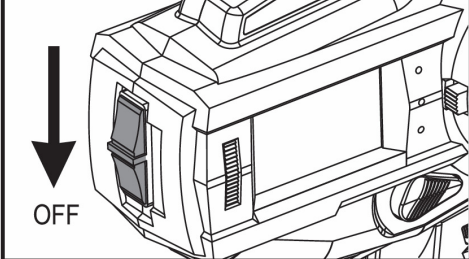

**6** Zum Prüfen der FAIL-SAFE Funktion, schaltet Sie bei eingeschaltetem System nur den Sender aus.

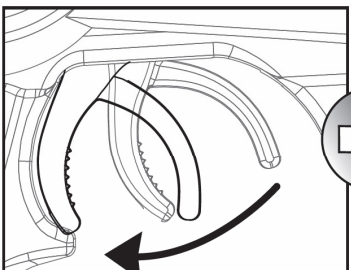

OFF

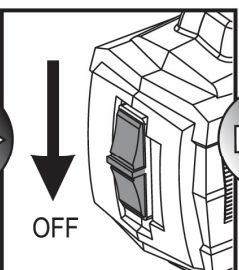

1Sec.

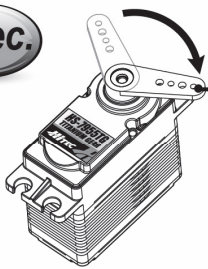

FAIL-SAFE Position

## IV. Funktionen und Programmierungen

### A. Direkte Einstellfunktionen

#### 1. Trimmungen

Mit Hilfe der Trimmungen haben Sie während der Fahrt einen schnellen Zugriff auf die Neutralstellungen der Servos.

Hinweis: Stellen Sie sicher, dass das Servo neutral steht bevor die den Servohebel einhängen.

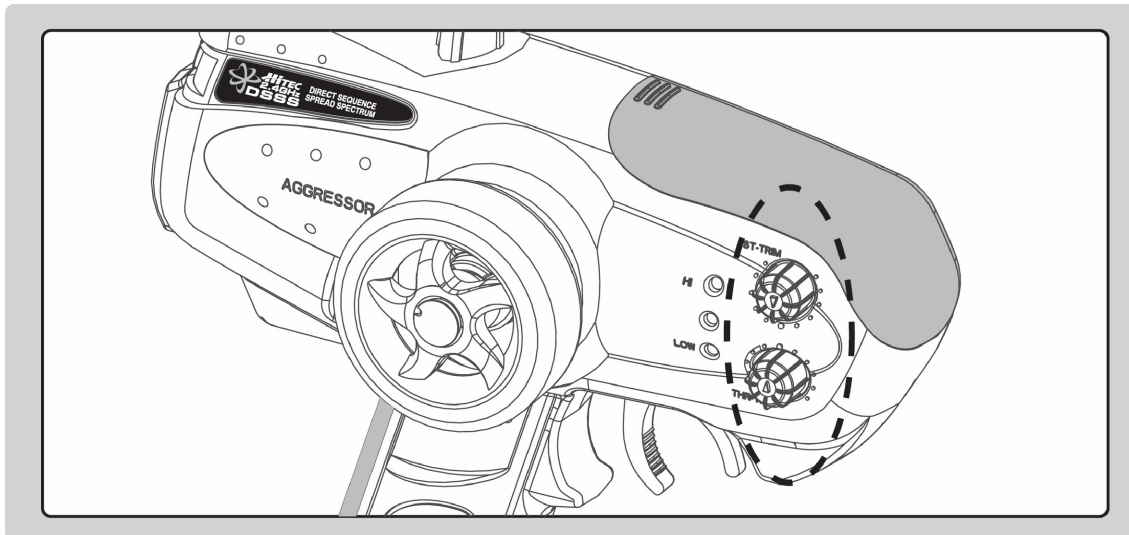

#### 2. Taste 3. Kanal

Diese Zusatzfunktion ist für Fahrzeuge mit einem 2-Gang Schaltgetriebe oder für Vorwärts- und Rückwärtsgang.

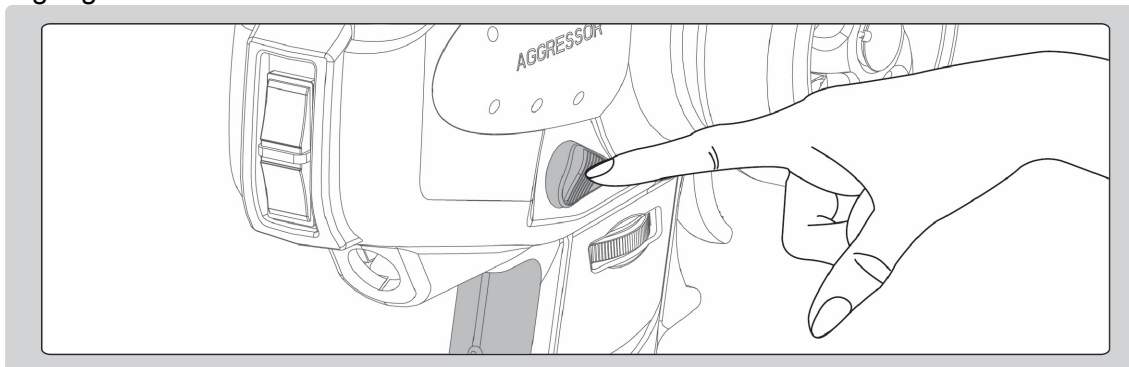

#### 3. Dual-Rate (D/R) Drehrad

Durch Verwendung des Dual-Rate Drehrades, können Sie direkt die Lenkusschläge Ihres Fahrzeug beeinflussen. Wenn Sie die Servowege vergrößern möchten, drehen Sie das Rad vorwärts. Wenn Sie den Servoweg reduzieren möchten, drehen Sie das Rad rückwärts.

Verwenden Sie Dual-Rate um einem Über- oder Untersteuern Ihres Fahrzeuges entgegen zu wirken.

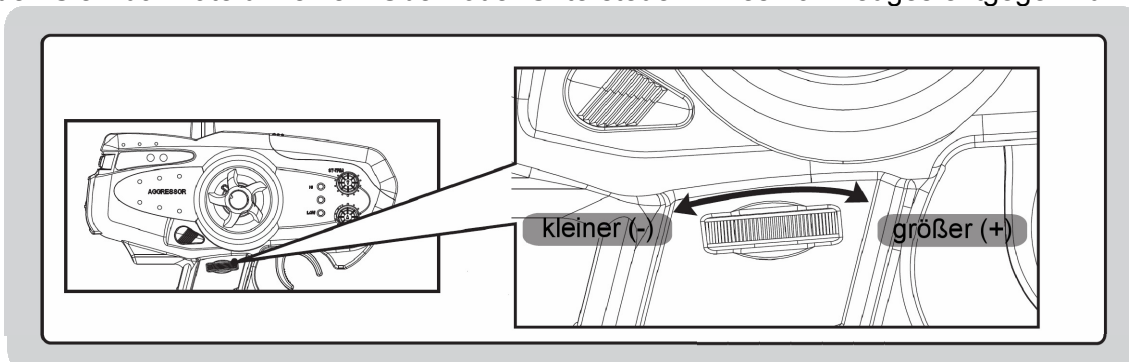

## 4. Servo Umkehr

Verwenden Sie diese Funktion, um die Rotationsrichtung einzelner Servos umzukehren. Bitte beachten Sie dabei, dass Servos anderer Hersteller über eine andere Drehrichtung verfügen können als die HiTEC Servos.

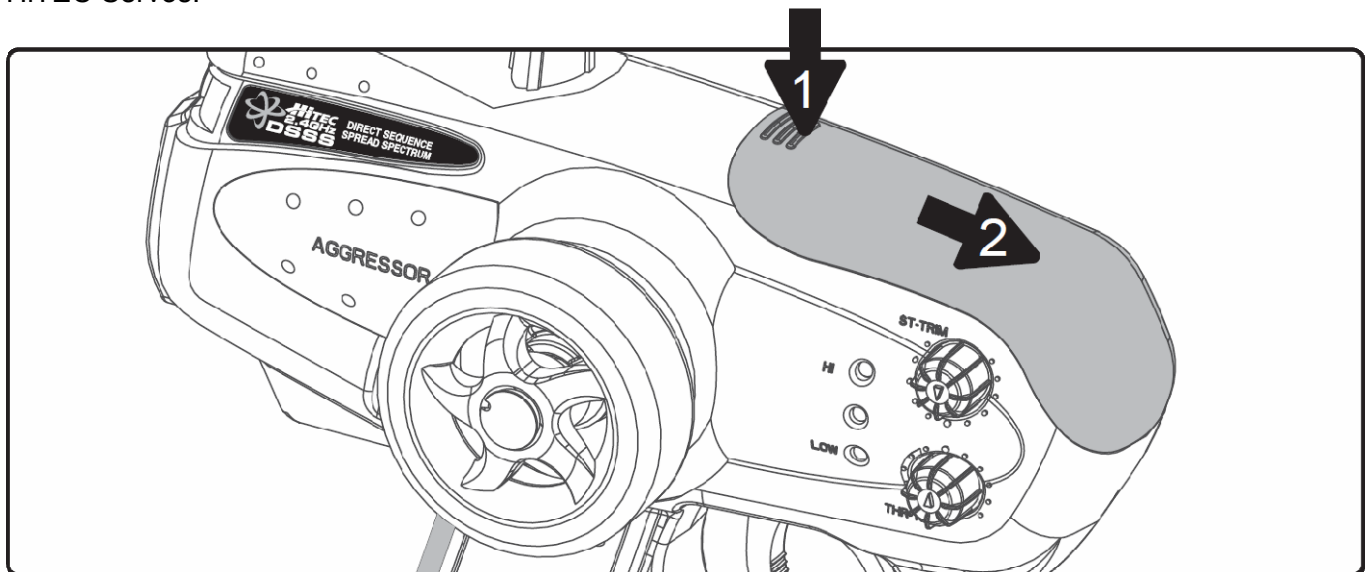

1. Drücken und ziehen Sie die Abdeckung zur Seite wie auf dem Bild gezeigt um an die Einstellschalter zu gelangen.
2. Wählen Sie das Servo aus dessen Drehrichtung Sie umkehren möchten. „ST“ steht für das Lenkservo, „THR“ für das Gasservo.
3. Durch umlegen des gewünschten Schalters von „NOR“ (normal) auf „REV“ (invertiert) wird die Drehrichtung geändert.

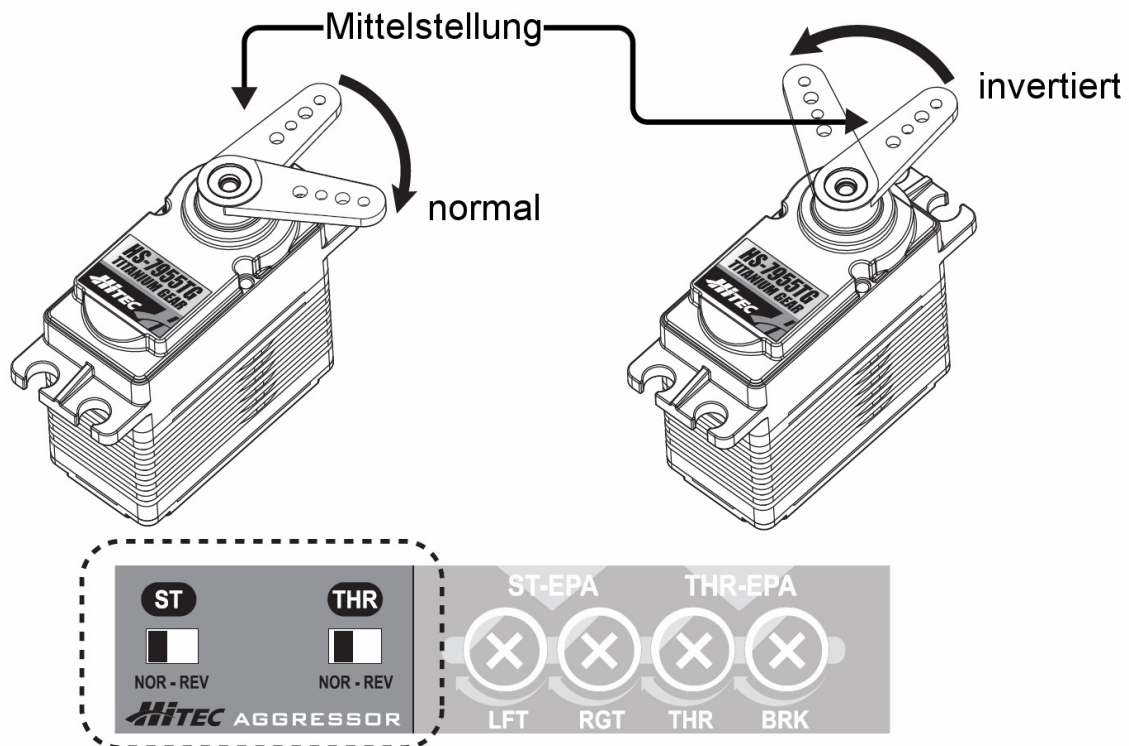

## 5. EPA (Endpunkt-Einstellung)

Die Funktion Endpunkt-Einstellung ermöglicht Ihnen die Endpunkte (rechts/links) für jedes Servo einzustellen. In vielen Fällen kann es sinnvoll sein, wenn die Endpunkte unterschiedlich einstellbar sind.

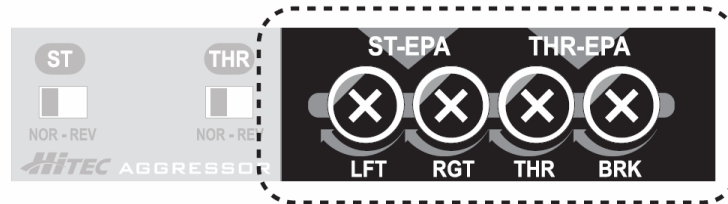

Hinweis: Der Linke und der Rechte Endanschlag muss separat eingestellt werden. Drehen Sie hierzu das Lenkrad in die gewünschte Richtung um die Einstellung vornehmen zu können.



Tipp: Drehen Sie das Dual-Rate Drehrad auf den maximalen Wert (rechts) bevor Sie die Endausschläge der Servos einstellen. Am einfachsten stellt man die EPA ein, in dem man das Lenkrad nach links dreht und hält. Hierbei sieht man dann direkt, wie das Servo die Räder am Auto oder das Ruder beim Boot bewegt und kann so den maximalen Wert einstellen beidem die Lenkung nicht anläuft oder blockiert. Wiederholen Sie diesen Vorgang auch für Rechts.



## V. Problemlösung, FAQ

**Frage:** Ich habe die Batterien in den Sender eingebaut, aber der Sender lässt sich nicht einschalten.

**Antwort:** Überprüfen Sie, ob die Batterien richtig gepolt im Batterieschacht eingelegt sind.

**Frage:** Der Sender ist in Betrieb, allerdings habe ich keine Kontrolle über das Modell.

**Antwort:** Überprüfen Sie ob alle Schalter auf ON stehen, und dass der Empfänger angeschlossen ist.

Vergewissern Sie sich, dass alle Batterien vollständig geladen sind.

Überprüfen Sie ob Sender und Empfänger korrekt gebunden wurden. Wiederholen Sie sicherheitshalber den Bindevorgang.

**Sollten die oben beschriebenen Maßnahmen nicht helfen, nehmen Sie bitte telefonisch Kontakt mit unserem HiTEC Service auf. Die Telefonnummer und Adresse finden Sie auf der Rückseite dieser Anleitung.**

## VI. Sicherheitshinweise

- Betreiben Sie niemals Ihr Modell auf öffentlichen bzw. stark befahrenen Strassen.
- Überprüfen Sie vor jedem Betrieb die Senderakkuspannung.
- Lassen Sie die Anlage nicht nass werden bzw. verwenden Sie die Anlage nicht bei Regen oder Schnee.
- Betreiben Sie kein Modell unter dem Einfluss von Medikamenten oder Alkohol.
- Schalten Sie immer erst den Sender ein, bevor Sie das Modell einschalten.

## VII. Wartung und Pflege

Der Sender bedarf keiner besonderen Wartung oder Pflege. Eine regelmäßige, auch vom Gebrauch des Senders abhängige, Überprüfung durch eine autorisierte MULTIPLEX-Servicestelle wird dringend empfohlen und sollte alle 2-3 Jahre erfolgen. Regelmäßige Funktions- und Reichweitentests sind obligatorisch.

Staub und Schmutz werden am besten mit einem weichen Borsten-Pinsel entfernt. Hartnäckige Verschmutzungen, insbesondere Fette und Öle, mit einem feuchten Tuch, ggf. mit einem milden Haushaltsreiniger entfernen. Keinesfalls „scharfe“ Reinigungsmittel wie Spiritus oder Lösungsmittel verwenden!

Stoß- und Druckbelastung des Senders sind zu vermeiden. Lagerung und Transport des Senders sollte in einem geeigneten Behältnis erfolgen (Koffer oder Sendertasche).

Kontrollieren Sie regelmäßig Gehäuse, Mechanik und insbesondere Verkabelung und ggf. Kontakte des Senders.

## VIII. Gewährleistungs- / Haftungsausschluss

Die Firma MULTIPLEX Modellsport GmbH & Co. KG übernimmt keinerlei Haftung für Verluste, Schäden oder Kosten, die sich aus fehlerhafter Verwendung und Betrieb ergeben oder in irgendeiner Weise damit zusammenhängen. Soweit gesetzlich zulässig, ist die Verpflichtung der Firma MULTIPLEX Modellsport GmbH & Co.KG zur Leistung von Schadenersatz, gleich aus welchem Rechtsgrund, begrenzt auf den Rechnungswert der an dem Schadenstiftenden Ereignis unmittelbar beteiligten Warenmenge der Firma MULTIPLEX Modellsport GmbH & Co.KG. Dies gilt nicht, soweit die MULTIPLEX Modellsport GmbH & Co.KG nach zwingenden gesetzlichen Vorschriften wegen Vorsatzes oder grober Fahrlässigkeit unbeschränkt haftet.

Für unsere Produkte leisten wir entsprechend den derzeit geltenden gesetzlichen Bestimmungen Gewähr. Wenden Sie sich mit Gewährleistungsfällen an den Fachhändler, bei dem Sie das Produkt erworben haben. Von der Gewährleistung ausgeschlossen sind Fehlfunktionen, die verursacht wurden durch:

- Unsachgemäßen Betrieb
- Falsche, nicht oder verspätet, oder nicht von einer autorisierten Stelle durchgeführte Wartung
- Falsche Anschlüsse
- Verwendung von nicht originale MULTIPLEX/HiTEC-Zubehör
- Veränderungen / Reparaturen, die nicht von MULTIPLEX oder einer MULTIPLEX-Servicestelle ausgeführt wurden
- Versehentliche oder absichtliche Beschädigungen
- Defekte, die sich aus der normalen Abnutzung ergeben
- Betrieb außerhalb der technischen Spezifikationen oder im Zusammenhang mit Komponenten anderer Hersteller.

## IX. CE-Konformitätserklärung

Die Bewertung des Gerätes erfolgte nacheuropäisch harmonisierten Richtlinien. Sie besitzen daher ein Produkt, das hinsichtlich der Konstruktion die Schutzziele der Europäischen Gemeinschaft zum sicheren Betrieb der Geräte erfüllt.

Die ausführliche CE-Konformitätserklärung finden Sie als PDF-Datei im Internet bei [www.hitecrc.de](http://www.hitecrc.de) im Bereich Download.

## X. Entsorgung

Elektrogeräte, die mit der durchgestrichenen Mülltonne gekennzeichnet sind, zur Entsorgung nicht in den Hausmüll geben, sondern einem geeigneten Entsorgungssystem zuführen.

In Ländern der EU (Europäische Union) dürfen Elektrogeräte nicht durch den Haus- bzw. Restmüll entsorgt werden (WEEE - Waste of Electrical and Electronic Equipment, Richtlinie 2002/96/EG). Sie können Ihr Altgerät bei öffentlichen Sammelstellen Ihrer Gemeinde bzw. ihres Wohnortes (z.B. Recyclinghöfe) abgeben. Das Gerät wird dort für Sie fachgerecht und kostenlos entsorgt. Mit der Rückgabe Ihres Altgerätes leisten Sie einen wichtigen Beitrag zum Schutz der Umwelt!

3CH 2.4GHz SURFACE RADIO CONTROL SYSTEM  
**AGGRESSOR 3DS**



 **HITEC** DIRECT  
**2.4GHz** SEQUENCE  
**DSSS** SPREAD  
SPECTRUM

**MULTIPLEX Modellsport GmbH & Co.KG**  
Westliche Gewerbestraße 1  
D-75015 Bretten-Gölshausen

**Service Hotline:**  
0900 – 172 68 21 (0,49€/min aus dem Festnetz)



**CE1177** 

2.402GHz ~ 2.477GHz Band for use in :  
AT, BE, BG, CH, CY, CZ, DE, DK, EE, ES,  
FI, GB, GR, HU, IE, IT, LT, LU, LV, MT, NL,  
PL, PT, RO, SE, SI, SK, FR  
2.454GHz ~ 2.477GHz for use in : FR

**Made in the Philippines**